

INNOVATIVE SAUNA TECHNOLOGY

**EOS**

## EOS 46.U XL

Trouba na zadní stěně

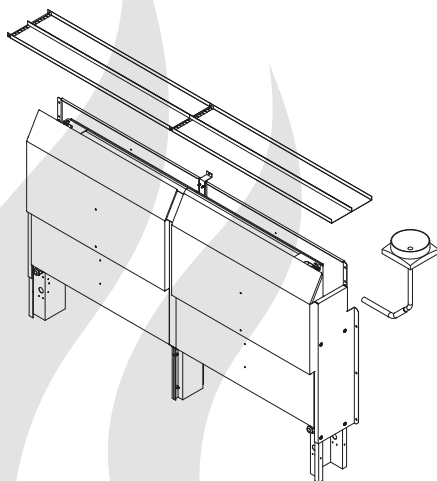

Made in Germany

  **IPx4**

Tisk č. 29345089 / 17.20

## Návod k obsluze saunového topidla



## **Obsah**

|  |    |
|--|----|
| Zamýšlené použití .....                            | 4  |
| Obecná informace.....                              | 4  |
| Důležité pokyny.....                               | 5  |
| Elektrické připojení .....                         | 7  |
| Rozsah dodávky .....                               | 8  |
| Technické specifikace .....                        | 8  |
| Elektrické schéma .....                            | 9  |
| Montáž .....                                       | 10 |
| Minimální vzdálenosti .....                        | 10 |
| Shromáždění.....                                   | 11 |
| Instalace infuzní nálevky s infuzními kanály ..... | 13 |
| Výměna trubkových ohřívačů.....                    | 16 |
| Saunové kameny .....                               | 17 |
| Údržba a péče.....                                 | 17 |
| Recyklace .....                                    | 19 |
| Servisní adresa.. ..                               | 19 |
| Všeobecné podmínky služby (ASB) .....              | 20 |

Vážený zákazníku,  
Zakoupili jste si kvalitní technické zařízení, se kterým si saunování užijete po mnoho let. Tato saunová kamna byla navržena a testována podle aktuálních evropských bezpečnostních norem a vyrobena v továrně podle normy řízení kvality DIN EN ISO 9001:2015.

Pro vaši informaci jsme pro vás připravili tento podrobný návod k instalaci a obsluze. Věnujte zvláštní pozornost důležitým poznámkám a informacím o elektrickém připojení.

Přejeme vám stimulující relaxaci a saunovou koupel plnou zážitků.

## Zamýšlené použití

Toto saunové topidlo je určeno výhradně k vytápění saunových kabin v soukromém nebo komerčním použití (veřejná sauna) ve spojení s odpovídající řídicí jednotkou. Jakékoli použití, které přesahuje toto, je považováno za nesprávné! Ke správnému používání patří také dodržování obvyklých podmínek provozu, údržby a oprav. Výrobce neručí za odchylky, neoprávněné změny a z toho vyplývající škody; toto riziko nese výhradně znečišťovatel.

## Obecná informace

Nejprve zkontrolujte, zda saunová kamna dorazila nepoškozená. Poškození při přepravě reklamujte ihned u přepravce nebo kontaktujte společnost, která vám dodala zboží.

Vezměte prosím na vědomí, že optimálního saunového klimatu dosáhnete pouze tehdy, pokud jsou kabina s přiváděným a odváděným vzduchem, saunová pec a řídicí jednotka sladěny.

Poznamenejte si podrobnosti a informace od vašich dodavatelů saun.

Saunová kamna vyhřívají vaši saunu ohřátým konvekčním vzduchem. Vstupním vzduchovým otvorem je nasáván čerstvý vzduch, který při zahřívání stoupá (konvekce) a následně cirkuluje v kabině. Část použitého vzduchu je vytlačována výstupním vzduchovým otvorem v kabině. Vzniká tak typické saunové klima, ve kterém jsou přímo pod stropem Vaší sauny dosahovány teploty cca 110°C, které vlivem teplotního gradientu v kabině klesají na cca 30-40°C v oblasti nohou. Není tedy nic neobvyklého, když např. teplotní čidlo nad kamny ukazuje 110°C, ale teploměr, který je namontován cca 20-25 cm pod stropem kabiny na stěně sauny, ukazuje pouze 85°C. Teplota koupání při maximálním nastavení teploty v oblasti horní lavice je zpravidla mezi 80°C a 90°C.

Vezměte prosím na vědomí, že nejvyšší hodnoty teploty v kabině jsou vždy nad saunovými kamny a že tam musí být také připevněny teplotní čidla a ochranné omezovače teploty v souladu s informacemi v návodu k instalaci řídicí jednotky.

Při prvním zahřátí může vzniknout mírný zápach v důsledku odpařování provozních látek z výrobních procesů. Po tomto procesu vyvětrejte kabinu před zahájením saunování.

## Důležité pokyny

- Při neodborné instalaci hrozí nebezpečí požáru! Přečtěte si prosím pozorně tento montážní návod. Věnujte zvláštní pozornost rozměrům a následujícím informacím.
- Toto zařízení mohou používat děti od 8 let a více a osoby se sníženými fyzickými, smyslovými nebo duševními schopnostmi nebo nedostatkem zkušeností a znalostí, pokud jsou pod dozorem nebo byly poučeny o bezpečném používání zařízení a jsou si vědomi hrozícího nebezpečí.
- Děti musí být pod dozorem, aby bylo zajištěno, že si se zařízením nebudou hrát.
- Děti a nezaškolené osoby nesmějí provádět žádné čištění nebo údržbu.
- Instalaci a připojení saunového topidla, ovládací jednotky a dalších elektrických zařízení s trvalým síťovým připojením smí provádět pouze odborník. Nezbytná ochranná opatření podle VDE 0100 v. Je třeba dodržovat § 49 DA/6 a VDE 0100 část 703/2006-2.
- Saunové topidlo a ovládací jednotka se smí používat pouze v saunových kabinách vyrobených z vhodného, nízkopryskříčného a neošetřeného materiálu (např. severský smrk).
- V saunové kabině smí být instalováno pouze jedno saunové topidlo s požadovaným tepelným výkonem.
- V každé saunové kabině musí být větrací otvory. Větrací otvory musí být vždy umístěny za saunovými kamny, cca 5 až 10 cm nad podlahou nebo jak je popsáno v kapitole Instalace. Minimální rozměry větracích otvorů naleznete v tabulce.
- Ventilace je vždy instalována ve spodní části stěny, která je diagonálně přesazena k saunovému topidlu. Ventilace nesmí být uzavřena. Dbejte prosím pokynů od dodavatele vaší saunové kabiny.
- K regulaci nebo ovládání saunové pece je nutné použít jedno z ovládacích zařízení specifikovaných dále. Tato ovládací jednotka je upevněna na vhodném místě na vnější stěně kabiny, příslušné pouzdro snímače je uvnitř kabiny sauny podle montážního návodu přiloženého k ovládacím jednotkám.
- Pozor: Zakrytí a nesprávně naplněná nádoba na kámen vytváří nebezpečí požáru.
- Saunová kamna musí být před každým spuštěním zkontrolována na bezpečný stav (zejména pomocí dálkového ovládání).

- Před každým použitím zkontrolujte kabínu sauny! Zejména se ujistěte, že na saunová kamna nebo na infrazářič nebo přímo před něj nebyly umístěny žádné předměty. Nebezpečí ohně!
- Pozor: Vysoké teploty vyskytující se na saunových kamnech během provozu mohou při dotyku vést k popálení.
- Saunová topidla nejsou určena k instalaci nebo umístění do niky, pod lavici nebo pod šikmou střechu, s výjimkou modelů k tomu speciálně určených (viz kapitola Instalace).
- Neprovozujte saunová kamna, když je otvor pro přívod vzduchu zavřený.
- Osvětlení kabiny s příslušnou instalací musí odpovídat DIN EN VDE 0100 T 703 v provedení „odolné proti stříkající vodě“. Proto by mělo být ve spojení se saunovým ohřívacem instalováno pouze jedno saunové světlo s maximálně 40 watty.
- Zařízení sauny (saunové topidlo, ovládací jednotka, osvětlení atd.) smí být trvale připojeno k elektrické síti pouze místně schváleným elektrikářem, pokud je k dispozici trvalé připojení k síti.
- Všechna spojovací vedení, která jsou vedena uvnitř kabiny, musí být silikonová a vhodná pro okolní teplotu minimálně 170°C. Pokud jsou jako propojovací kabely použity jednožilové kabely, musí být chráněny pružnou kovovou trubicí připojenou k ochrannému vodiči. Minimální průřez připojovacího kabelu a vhodnou velikost kabiny ve vztahu k připojené zátěži v kW naleznete v tabulce "Technické údaje".
- Při instalaci saunového topidla se ujistěte, že je dodržena vertikální vzdálenost mezi horním okrajem saunového topidla a stropem sauny. Vzdálenost mezi spodní hranou saunového topidla a podlahou naleznete také v rozměrovém výkresu. U stojacích kamen je vzdálenost specifikována podstavcem nebo nožičkami.
- Saunová kamna nesmí být umístěna na podlaze ze snadno hořlavého materiálu (např. laminátové nebo plastové podlahové krytiny). V podlahové ploše jsou užitečné keramické dlaždice.
- Podlahové vytápění v kabině sauny zvyšuje povrchovou teplotu podlahové krytiny.
- Vzdálenost mezi ochrannou mříží nebo lavicí a jinými hořlavými materiály k saunovému kamenu naleznete v rozměrech příslušného saunového kamna. Výška ochranné mřížky musí přibližně odpovídat přední výšce saunového topidla.

- Dodržujte také specifikace a pokyny výrobce kabiny.
- Při čištění součástí s ostrými hranami je třeba přijmout vhodná opatření vlastní ochrany.
- Samostatná saunová kamna musí být na místě zajištěna proti převrácení.
- Pozor: Nálevovou vodou přelévejte pouze oblast kamenů.
- Při finské koupeli nikdy nedávejte bylinky a podobně do misky (pokud tam je). Nebezpečí ohně!
- Při navrhování kabiny se ujistěte, že skleněné povrchy, kterých se lze dotknout na vnější straně kabiny, mohou dosáhnout maximální teploty 76 °C. V případě potřeby musí být instalována ochranná zařízení.
- Upozorňujeme, že v oblastech vystavených vysokým teplotám může dojít ke změně barvy dřeva.

## Elektrické připojení

Váš elektrikář bude moci provést tuto práci bez dalšího vysvětlení podle uvedeného schématu zapojení a schématu zapojení v příslušné řídicí jednotce.

Upozorňujeme však, že z bezpečnostních důvodů nesmí být na vnitřních stěnách kabiny viditelně položeny kabely pod napětím. Z tohoto důvodu jsou ve většině saunových kabin již ve stěnovém prvku s otvorem pro přívod vzduchu vloženy prázdné trubky pro vedení kabelů.

Pokud ve vaší kabině nejsou žádné prázdné trubky, vyvrtejte dostatečně velký otvor ve stěně kabiny přímo u saunové pece, kudy kabel vychází ze saunové pece, a vedte kabel tímto otvorem ven a poté do řídicí jednotky. Na vnější straně kabiny by měl být kabel, stejně jako všechny ostatní propojovací kabely (přívodní vedení k síti a osvětlení kabiny), chráněn před poškozením, například uložením do instalačních trubek nebo připevněním dřevěných krycích lišt.

S předvolbou času a dálkovým ovládním\* lze saunová kamna používat pouze ve spojení s vhodným ochranným krytem nebo jiným bezpečnostním zařízením.

\*Dálkové ovládním = Nastavení, ovládním a/ nebo regulace zařízení pomocí příkazu, který lze provést mimo zorný úhel zařízení pomocí přenosových médií, jako jsou telekomunikace, audiotechnika nebo sběrníkové systémy. (to zahrnuje také týdenní časovače) (z EN 60335-1)

### Nebezpečí!

Vážený zákazníku, elektrické připojení saunového topidla a ovládací jednotky sauny smí dle platných předpisů provádět pouze odborník autorizované odborné elektrotechnické firmy.

Dovolujeme si proto upozornit, že v případě uplatnění záruky je nutné předložit kopii faktury od elektrotechnické firmy provádějící práce.

Pro ochranu záruky lze používat pouze originální náhradní díly od výrobce.

## Rozsah dodávky

Rozsah dodávky zahrnuje:

1 saunová kamna sestávající ze 2 balení

1 taška na příslušenství s:

Infuzní nálevka, rohová trubka se silikonovou hadicí, bezpečnostní úhelník, upevňovací šrouby, hadicová tryska, hadicové spony, hliníkový výstražný štítek

Příslušenství (volitelné):

1 jednotka saunových kamenů

1 bezpečnostní omezovač teploty (STB)

## Technické specifikace

|                                      |  |                        |
|--------------------------------------|--|------------------------|
| Elektr. spojení                      | 400V 3N AC 50 Hz   |                        |
| Výkon trouby dle DIN                 | 15,0 kW  | 18,0 kW                |
| Pro objem kabiny                     | 18 - 25 m <sup>3</sup>                                       | 24 - 30 m <sup>3</sup> |
| Minimální množství větrání           | 2x 60 x 5 cm (Abb. 1)  |                        |
| Hmotnost bez kamenů a obalu          | 44 kg  | 45 kg                  |
| Rozměry zařízení (V/Š/H)             | 87 x 144 x 20 cm   |                        |
| Kamenná výplň (není součástí balení) | ~ 20 kg  |                        |
| Vyžaduje se LSG                      | ja   |                        |
| Vhodné řídicí jednotky               | Econ-Serie, EmoTec-Serie,<br>EmoStyle-Serie, EmoTouch-Serie  |                        |
| Unikající proud                      | max. 0,75 mA na kW topného výkonu                            |                        |
| Oblast použití                       | Saunové topidlo pro použití v rodinné sauně i komerční sauně |                        |
| Řídicí jednotka ochrany              | 3 x 16 A   |                        |
| Ochrana LSG                          | 3 x 16 A   |                        |
| Síťové připojení řídicí jednotky     | 5 x 2,5 mm <sup>2</sup>                                      |                        |
| Síť-LSG připojení                    | 5 x 2,5 mm <sup>2</sup>                                      |                        |
| Připojení řídicí jednotky-trouba     | 5 x 1,5 mm <sup>2</sup> - předmontované                      |                        |
| Připojení sporáku LSG                | 5 x 1,5 mm <sup>2</sup> - předmontované                      |                        |
| Spojení mezi řídicí jednotkou a LSG  | 4 x 1,5 mm <sup>2</sup>                                      |                        |

Všechny informace o průřezech kabelů jsou minimální průřezy v mm<sup>2</sup> měděného kabelu.



# Elektrické schéma

## 15 kW

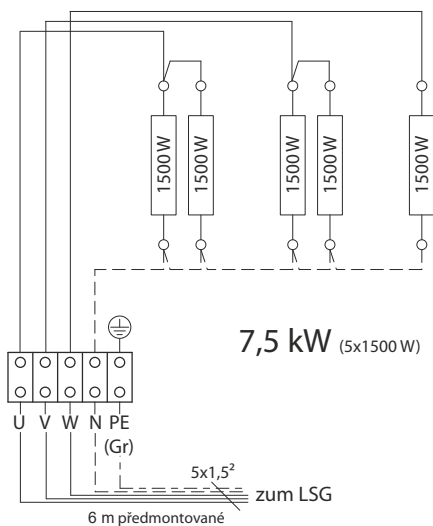
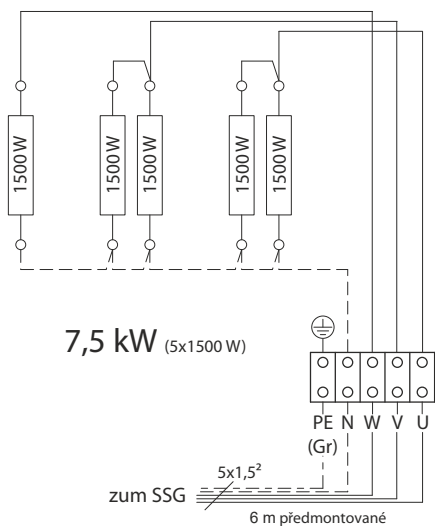

## 18 kW

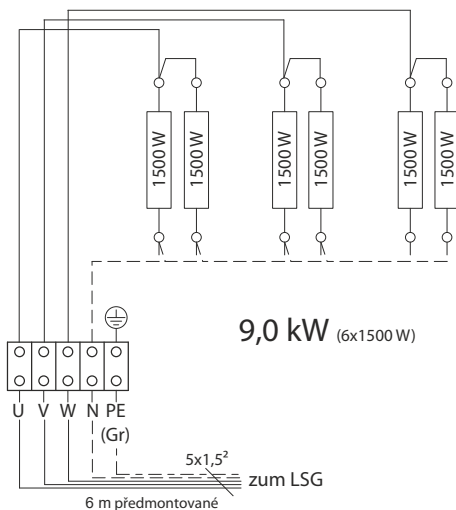
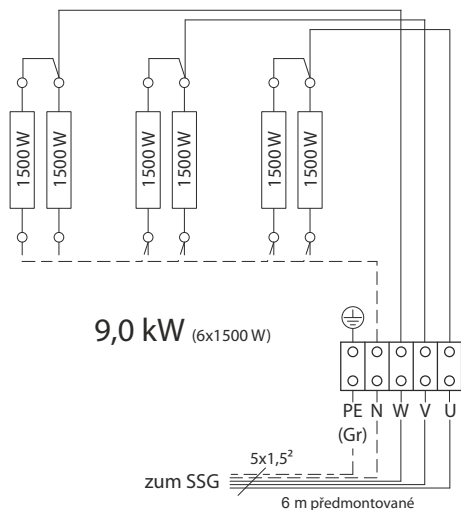

**Nebezpečí! Vždy připojte nulový vodič (N) saunového topidla!**

## Montáž

Saunová kamna je určena pro připojovací napětí 400 V 3N AC a ovládá se přes řídicí jednotku sauny a spínací zařízení.

## Minimální vzdálenosti

Minimální výška saunové kabiny musí být uvnitř 2,10 m (obr. 1).

Vodorovná (boční) vzdálenost mezi kamna a stěnou kabiny musí být minimálně 7 cm.

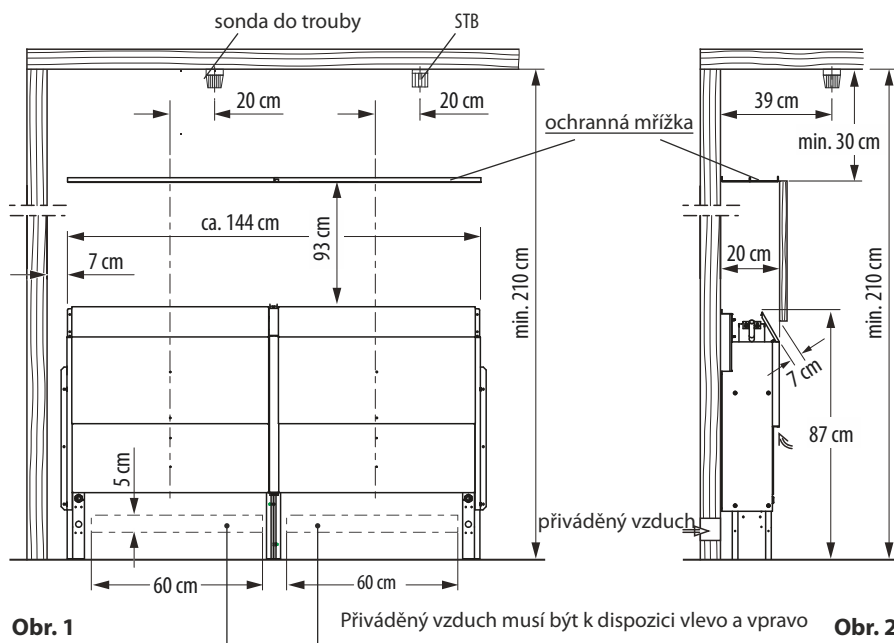

Vzdálenost mezi dřevěnou stěnou nebo lavicí vpředu a ostatními hořlavými materiály ke kamnům musí být dodržena podle obr. 1 + 2.

Dodávaná ochranná mřížka se montuje nad kamna na horní hranu přepážky k zadní stěně sauny (obr. 1+2).

Tím se zabrání náhodnému pádu předmětů na kamna.

Důležitá poznámka k instalaci senzoru:

Na rozdíl od informací o instalaci senzoru vaší řídicí jednotky sauny, senzor trouby není uprostřed nad topným tělesem sauny, ale namontované tak, jak je znázorněno na obrázku.

Kromě toho musí být nainstalován bezpečnostní omezovač teploty (STB), jak je znázorněno na obr. 1+2.

Dbejte na správnou polohu a velikost otvoru pro přívod a odvod vzduchu.

## Montáž saunového topidla 46.U XL

Saunová kamna je dodávána ve dvou baleních, ve kterých je vlevo sestava (vč. příslušenství) a vpravo sestava. Nejprve rozbalte dvě sestavy a postavte je svisle vlevo a vpravo, jak je znázorněno na obr. 3.

Vezměte prosím na vědomí, že na obou sestavách je již předinstalován 6 m dlouhý propojovací kabel.

Na silikonová vedení nepokládejte ostré kovové hrany, aby nedošlo k poškození pláště propojovacího kabelu.

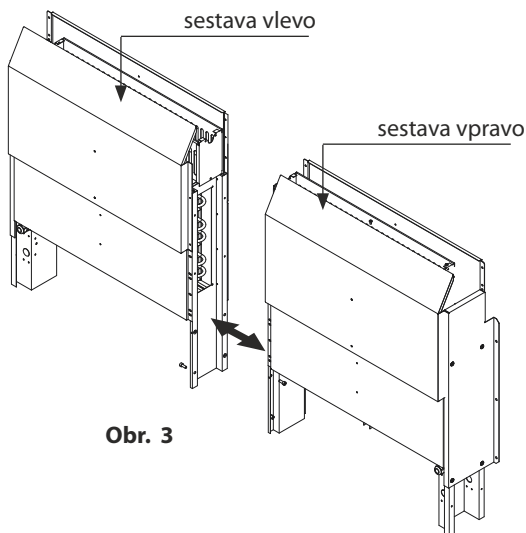

Obr. 3

Nyní sestavte obě sestavy se středními částmi nohou. Našroubujte dva díly ve spodní oblasti podle detailu Y do matic pomocí 4 dodaných imbusových šroubů (1) M 6 x 20.

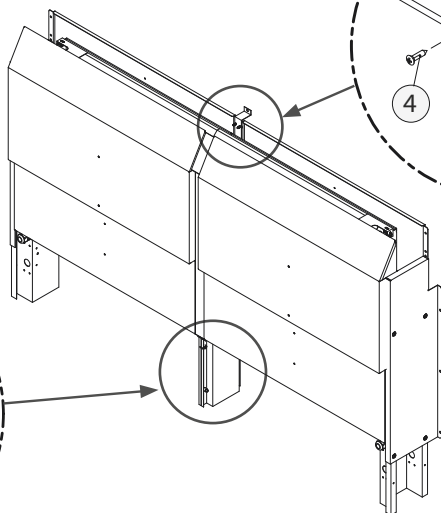
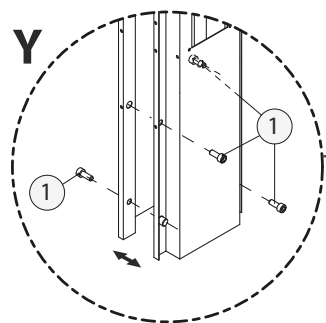
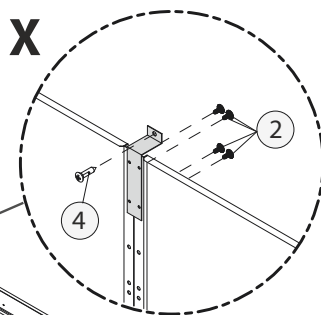

Obr. 4

V dalším kroku přišroubujte dodaný zajišťovací držák k horním dílům zadního panelu pomocí dodaných samořezných šroubů (2) B 4,2 x 9,5, jak je znázorněno na detailu X.

Nyní upevněte přední držák horního krytu pomocí 2 samořezných šroubů (3) B 2,9 x 9,5. Potom zatlačte krycí lištu zespodu horním jazýčkem do otvoru držáku krytu. Sklopte dole a přišroubujte 2 samořeznými šrouby (3) B2,9 x 9,5.

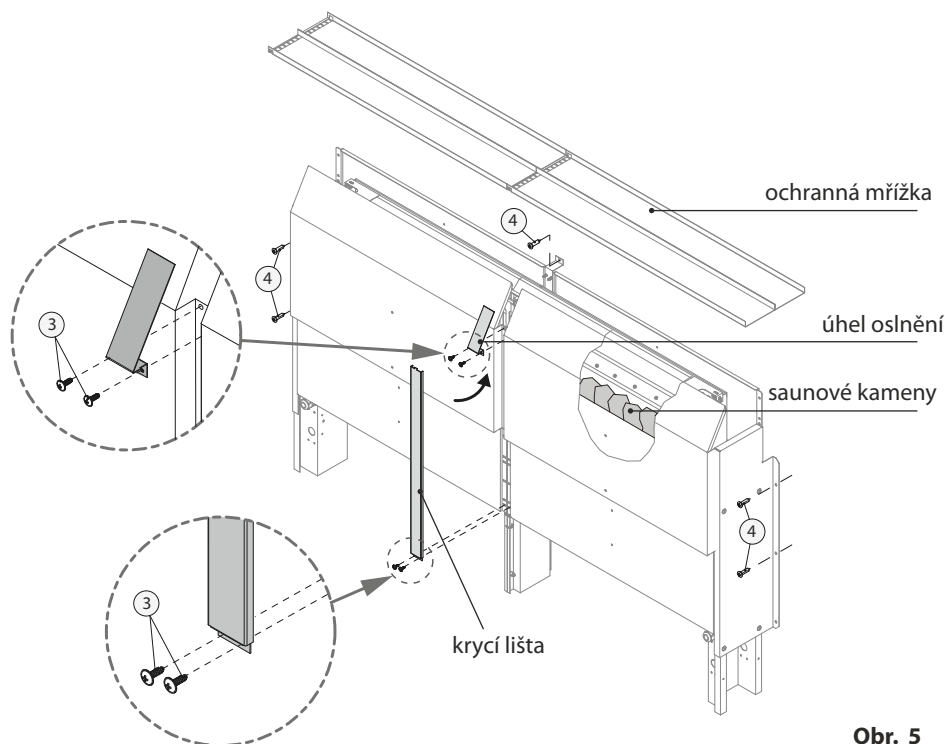

Obr. 5

Možná bude nutné mírně povolit spodní imbusové šrouby, aby bylo možné dříve krytu lépe namontovat.

Zkontrolujte, zda jsou koše na kameny pevně uchyceny v topných skupinách, a po předchozím umytí naplňte saunové kameny!

Kameny rovnoměrně rozmístěte v kamenném koši tak, aby mezi kameny byl dostatečný prostor pro cirkulaci vzduchu. Dodržujte obrazy a poznámky v kapitole "Saunové kameny".

### **Nebezpečí!** Neprovazujte troubu bez kamenů! **Nebezpečí ohně!**

Nyní umístěte celé saunové topidlo tak, aby odpovídalo otvorům pro přívod vzduchu (obr. 1) na dodané montážní stěně. Nyní zajistěte kamna dodanými šrouby do dřevotřísky (4) na obou bočních dílech vlevo a vpravo a také na upevňovací konzole nahoře uprostřed.

## Instalace infuzní nálevky s infuzními kanály

Vstup nad trychtýřem může být instalován vlevo nebo vpravo.

Na kamenný koš nejprve namontujte infuzní kanál s koncovkou a poté pomocí dodaných upevňovacích šroubů (2) B 4,2 x 9,5 druhý kanál, do kterého se trubka vloží. Docílíte tak správného překrytí částí žlabu v jejich spoji, takže po úpravě sklonu nemůže infuzní voda nekontrolovaně protékat středem pod spoj.

Voda je napouštěna pomocí samostatné nálevky, která je ke sporáku připojena pomocí silikonové hadice a úhlové trubky. Připojení může být provedeno vlevo nebo vpravo.

Tam, kde chcete namontovat infuzní nálevku s úhlovou trubicí a silikonovou hadicí, můžete použít 2 stavěcí šrouby (5) M 4 x 8 pro nastavení sklonu tohoto infuzního kanálu. Ujistěte se, že svah není příliš strmý.

Úhlovou trubku zasuňte do kanálu pod montážní konzolou.

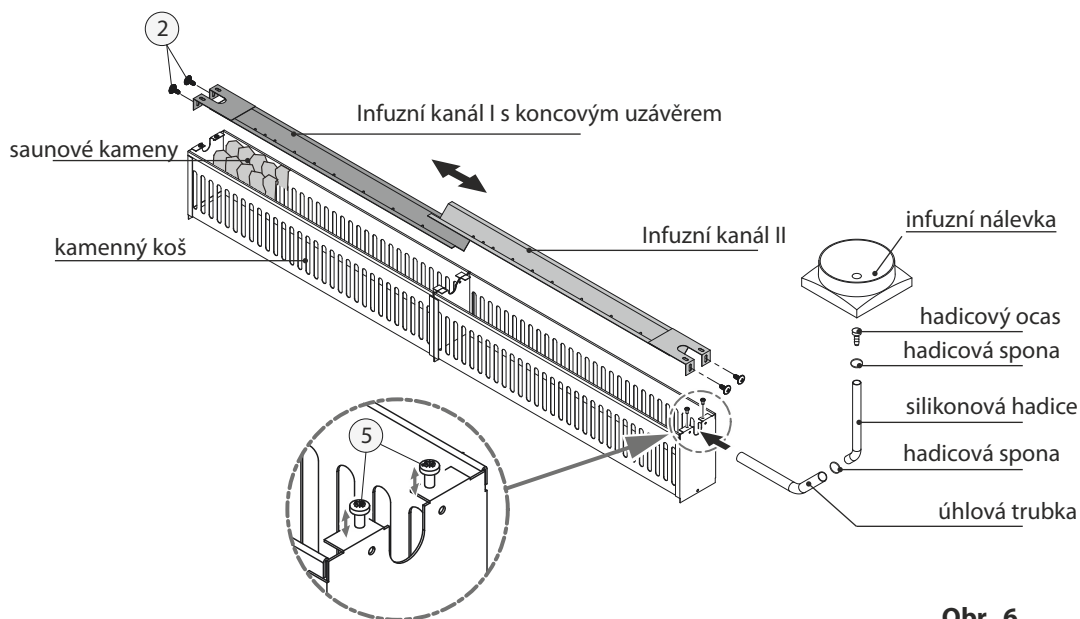

**Obr. 6**

Upevněte trychtýř na vhodném místě, například na dělicí stěně. Vezměte prosím na vědomí, že nálevka musí být namontována nad úroveň infuzního kanálu. Našroubujte háček hadice na dno nálevky. Pomocí silikonové hadice připojte průchodku k vodovodní trubce na sporáku a zajistěte ji hadicovými svorkami. Hadice by měla vést dolů k vodovodnímu potrubí. Také se ujistěte, že hadice není v žádném místě zalomená.

Když je saunové topidlo připevněno k montážní stěně a jsou namontovány infuzní kanály, můžete namontovat stěnu šachty dovnitř kabiny. Bezpodmínečně dodržujte minimální vzdálenosti dle obr. 1+2.

Nakonec upevníte dvě ochranné mřížky v horní části šachty, aby na saunové kamna nemohly náhodně spadnout žádné předměty.

Za tímto účelem musí stavitel sauny připevnit na zadní stěnu kabiny nebo na dělicí stěnu šachty vhodné držáky.

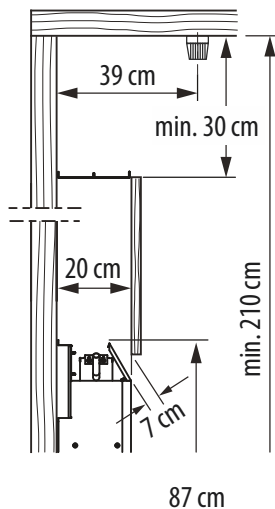

Detail z obr. 2

## Nebezpečí!

**Dbejte na správnou instalaci ochranné mřížky přes saunové topidlo dle obr.1+2. Dodržujte bezpečnostní vzdálenosti. Nebezpečí ohně!**

**Nebezpečí!** Elektroinstalace pecí, silových částí a jiné elektro Zařízení s trvalým připojením k síti smí instalovat pouze vyškolený elektrikář provádět autorizovaný elektrikář.

Silikonové propojovací kabely, každý o délce 6 m, jsou již předinstalované na dvou sestavách vlevo a vpravo. Tato připojovací vedení vedte chráněným způsobem přes prázdné trubky nebo kabelové kanály k řídicí jednotce sauny nebo síťovému vypínači.

Při elektrickém připojení dodržujte také návod k instalaci a obsluze řídicí jednotky a LSG s příslušnými schémata zapojení.

Hliníkový výstražný štítek (součástí balení) připevněte ke stěně v oblasti infuzní nálevky.

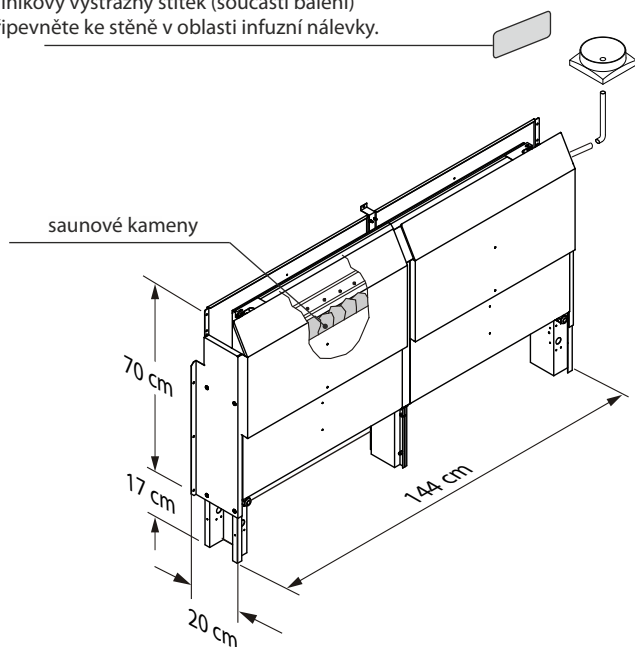

**Obr. 7**

**Nebezpečí!**

Infuze probíhá se zpožděním. Nalijte naběračku do nálevky v kabině.

Voda je poté přiváděna silikonovou propojovací hadicí přes saunové kameny v troubě a rovnoměrně rozváděna po kamenech přes infuzní táč.

S horkým stoupajícím vzduchem se vodní pára rovnoměrně rozprostře v kabině a vede tak k příjemnému pocitu infuze.

Pamatujte, že saunové kameny se musí po každé infuzi znovu zahřát, aby se vytvořil intenzivní výron páry. Před další infuzí proto počkejte asi 8 až 10 minut.

Do nálevkové vody přidávejte pouze esence nebo nálevy podle návodu výrobce.

## Výměna trubkových ohřivačů

Nebezpečí!

Během všech instalačních a opravárenských prací odpojte všechny póly systému od sítě!

1. Odpojte topná tělesa (sestavy).
2. Otevřete přípojovací skříňku
3. Stáhněte ploché jazýčky z kabeláže, uvolněte trubkový ohřivač
4. Vyměňte trubkový ohřivač

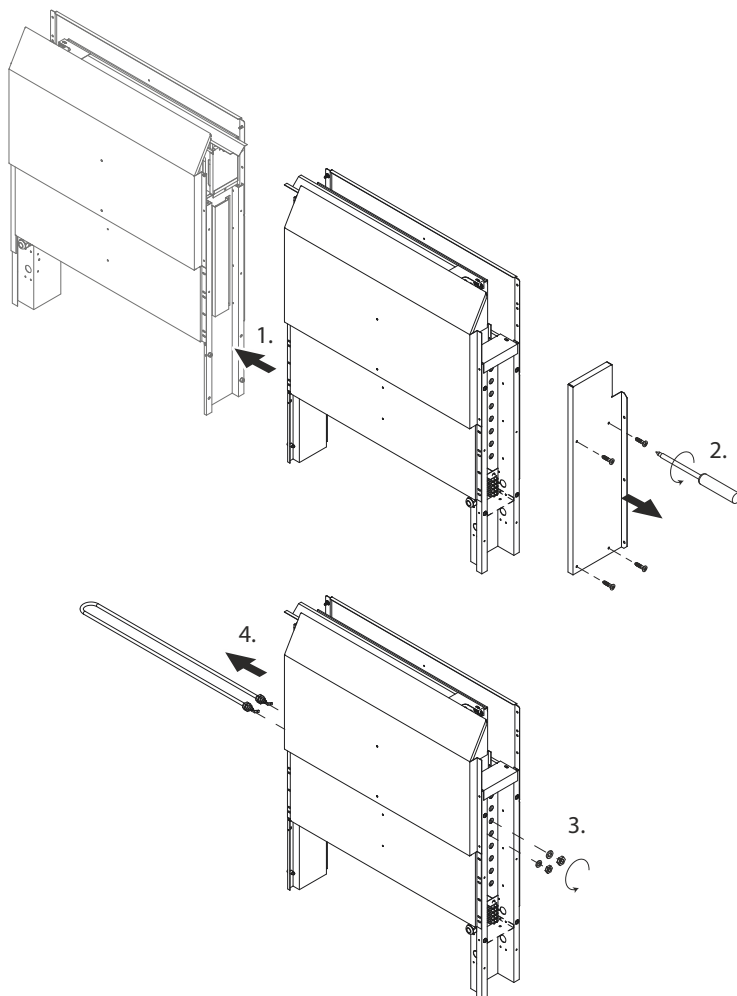

Obr. 8

5. Montáž v opačném pořadí (viz kapitola Montáž)



## Saunové kameny

Saunový kámen je přírodní produkt. Saunové kameny v pravidelných intervalech kontrolujte. Saunové kameny mohou být napadány zejména silnými infuzními koncentráty a časem se rozkládají. V případě potřeby se zeptejte svého dodavatele sauny. Dodané saunové kameny důkladně omyjte pod tekoucí vodou a vložte je do nádoby na kameny tak, aby nevyvíjely nadměrný tlak na topné tyče a aby mezi kameny mohl nadále cirkulovat vzduch.

Počet kamenů je dostatečný pro vytvoření parního rázu, při kterém se odpaří cca 10 cl vody na m<sup>3</sup> objemu kabiny. Po každé infuzi počkejte asi 10 minut před další infuzí. Jen tak se saunové kameny opět dostatečně prohřejí. V komerčním sektoru při každodenním používání doporučujeme kameny kontrolovat a znovu aplikovat každé 2-3 měsíce. V soukromém sektoru byste měli kameny zkontrolovat a přemístit alespoň jednou ročně.

### Nebezpečí! nebezpečí ohně.

Do nálevové vody nikdy nepřidávejte více nálevových látek nebo éterických olejů, než je uvedeno na těchto nádobách. použití Nikdy nepoužívejte alkohol nebo neředěné koncentráty.

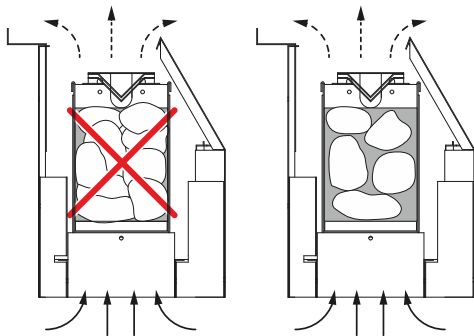

## Údržba a péče

Toto saunové topidlo je vyrobeno z materiálů odolných proti korozi. Abyste si mohli saunová kamna užívat po dlouhou dobu, měli byste je udržovat a pečovat o ně. Musíte zajistit, aby otvory a deflekční plechy v oblasti sání byly vždy volné. Ty se při nasávání čerstvého vzduchu mohou snadno ucpat chmýřím a prachem. Tím je omezena konvekce vzduchu saunového topidla a může dojít k nepřipustným teplotám.

V případě potřeby zařízení vyčistěte nebo odvápněte. V případě jakýchkoliv závad nebo známek opotřebení kontaktujte svého prodejce sauny nebo přímo výrobce.

**Pokud saunu delší dobu nepoužíváte, před dalším použitím se ujistěte, že na saunovém kamnu nebo výparníku nejsou žádné ručníky, čisticí prostředky nebo jiné předměty.**

### Věnujte prosím pozornost!

Kameny neskládejte do kamenné nádoby saunového topidla, ale rozložte je nahrubo tak, aby bylo co nejvíce prostoru pro proudění horkého vzduchu. Kameny by neměly vyvíjet nadměrný tlak na topné tyče nebo se mezi topné tyče zaklínit. Ze saunového topidla odstraňujte pouze kameny, které vychladly. Nelze vyloučit, že z kamenného koše vypadávají horké kameny, nebo jejich části. Nebezpečí ohně!

## **Při instalaci saunových topidel je třeba dodržovat DIN VDE 0100 část 703!**

Tato norma obsahuje následující prohlášení ve svém aktuálním vydání, platném od února 2006, se změnami v odstavci 703.412.05;  
Citace:

Dodatečná ochrana musí být zajištěna pro všechny okruhy v sauně jedním nebo více proudovými chrániči (RCD) se jmenovitým rozdílovým proudem ne větším než 30 mA, s výjimkou saunových topidel.

Norma EN 60335-1 DIN (VDE 0700 část 1) :2012-10 uvádí v části 13.2 následující citaci:

Při provozní teplotě nesmí svodový proud překročit následující hodnoty:

- pro stacionární topná zařízení třídy ochrany I 0,75 mA; nebo 0,75 mA na kW jmenovité spotřeby zařízení, podle toho, která hodnota je větší, s maximem 5 mA.

Je-li však instalován proudový chránič (FI-spínač), musí být zajištěno, že tímto FI-spínačem nejsou chráněny žádné jiné elektrické spotřebiče.

Podle současného stavu techniky nemá smysl používat pro saunová topidla parotěsná trubková topidla. Může se stát, že oxid hořecnatý výplň radiátoru nasává vlhkost z okolního vzduchu přes silikonové těsnění difundující páry, což může v několika případech vést k vypadnutí FI jističe. Jedná se o fyzický proces a ne o chybu výrobce. V tomto případě musí troubu zahřát odborník pod dohledem a obejít funkci proudového chrániče. Po úniku vlhkosti z topných těles po cca 10 minutách lze spínač FI opět zařadit do okruhu!

Pokud se saunová kamna delší dobu nepoužívala, doporučujeme je zahřát cca každých 6 týdnů, aby topná tělesa nemohla akumulovat vlhkost.

Pokud se spínač FI během uvádění do provozu sepne, je nutné znovu zkontrolovat elektrickou instalaci.

Za správné připojení topných zařízení je odpovědný elektromontér a odpovědnost na straně výrobce je proto vyloučena!



## Recyklace

Přístroje/žárovky, které se již nepoužívají, odevzdejte na sběrném místě pro recyklaci v souladu se směrnicí 2012/19/EU nebo ElektroG. Nevyhazujte s domovním odpadem.



## Servisní adresa

EOS Saunatechnik GmbH  
Schneiderstriesch 1  
35759 Driedorf  
Germany  
Tel: +49 (0)2775 82-514  
Fax: +49 (0)2775 82-431  
servicecenter@eos-sauna.de  
www.eos-sauna.de

Uschovejte si prosím tuto adresu s návodem k instalaci. Abychom mohli rychle a kvalifikovaně zodpovědět vaše dotazy, vždy nám poskytněte údaje uvedené na typovém štítku, jako je typové označení, obj.č. a pořadové č. na.

Datum prodeje:

Razítko a podpis prodejce:

## Všeobecné podmínky služby

### (ASB)

#### I. Rozsah

Tyto servisní podmínky se vztahují na servisní úkony, včetně kontroly a oprav reklamací, pokud nebyly v jednotlivých případech písemně sjednány odchýlné dohody. Pro všechny naše - i budoucí - právní vztahy jsou výlučně rozhodující následující servisní podmínky. Rozporné podmínky zákazníka neuznáváme, pokud s jejich platností výslovně písemně nesouhlasíme.

Podmínky zákazníka v jeho všeobecných obchodních podmínkách nebo potvrzení objednávky jsou tímto výslovně rozporovány. Bezpodmínečné přijetí potvrzení objednávky nebo dodávky neznamena přijetí takových podmínek. Vedlejší smlouvy a změny vyžadují písemné potvrzení.

#### II. Náklady

Zákazník nese v souvislosti se zpracováním služby následující náklady:

- Demontáž/montáž a elektrická (de)instalace.
- Doprava, poštovné a balné.
- Funkční testování a odstraňování problémů včetně nákladů na testování a opravy.

Fakturace třetím stranám neprobíhá.

#### III. Povinnosti plnění / spolupráce klienta

Zákazník musí bezplatně podporovat výrobce při provádění servisního zpracování.

V případě záruky obdrží klient náhradní díly potřebné pro poskytnutý servisní případ zdarma.

#### IV. Zadání služby zaměstnanci výrobce technologie

V případě, že na servisním případě musí na místě provést službu pracovník výrobce technologie, je třeba toto předem dohodnout. Vzniklé náklady budou zákazníkovi účtovány po zavolání servisu, pokud hlavní důvod servisního případu není vina výrobce technologie, a musí být zákazníkem uhrazeny v plné výši ve sjednané platební lhůtě.

#### V. Záruka

Záruka se přebírá podle aktuálně platných zákonných ustanovení. Veškeré obaly našich produktů jsou určeny pro běžnou nákladní přepravu (palety). Na tomto místě výslovně upozorňujeme, že naše obaly nejsou vhodné pro jednotlivé zásilky balíkovou službou. Výrobce nepřebírá žádnou odpovědnost za škody způsobené nevhodným zabalením v jednotlivých zásilkách.

#### VI. Záruka výrobce

Záruku výrobce přebíráme pouze v případě, že instalace, provoz a údržba byly provedeny komplexně v souladu s informacemi výrobce v příslušném návodu k montáži a obsluze.

- Záruční doba začíná dnem potvrzení o koupi a je obecně omezena na 24 měsíců.
- Záruční servis je poskytován pouze v případě předložení originálního dokladu o koupi daného zařízení.

• Jakékoli změny na zařízení provedené bez výslovného souhlasu výrobce ruší veškeré nároky na záruku.

• Záruční nároky zanikají také na vady způsobené opravami nebo zásahy neoprávněnými osobami nebo nesprávným používáním.

• Při uplatnění záruky uvádějte sériové číslo a číslo výrobku spolu s označením zařízení a smysluplným popisem chyby.

• Tato záruka se vztahuje na náhradu vadných dílů zařízení s výjimkou obvyklých opotřebitelných dílů. Mezi opotřebitelné díly patří lampy, skleněné díly, trubková topidla a saunové kameny.

• Během záruční doby lze používat pouze originální náhradní díly.

• Servisní hovory od externích firem vyžadují písemnou objednávku našeho servisního oddělení.

• Dotyčná zařízení zasíláme na naše náklady na naše servisní oddělení.

• Elektromontážní a instalační práce i v případě servisu a výměny jsou na náklady zákazníka a nepřebírá je výrobce technologie.

Stížnosti na naše produkty je třeba hlásit příslušnému specializovanému prodejci a vyřizovat se výhradně jeho prostřednictvím.

Kromě výše uvedených servisních podmínek platí všeobecné obchodní podmínky výrobce technologie v jejich aktuálně platné verzi, která je dostupná na [www.eos-sauna.com/agb](http://www.eos-sauna.com/agb).

Stav: 08/2018